

COM OU SEM COSTURAS, SAIBA COMO FAZER A SUA PRÓPRIA MÁSCARA EM CASA

MÁSCARA FACIAL DE TECIDO COSTURADA

Materiais

- Dois retângulos de 25 cm x 15 cm de tecido de algodão
- Duas peças de 15 cm de elástico, (ou elásticos, cordel, tiras de tecido, ou fitas de cabelo)
- Agulha e linha (ou gancho de cabelo)
- Tesoura
- Máquina de costura

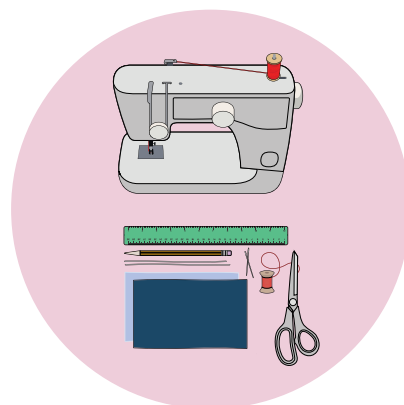

TUTORIAL

1. Recorte dois retângulos de 25 cm por 15 cm de tecido de algodão. Utilizar tecido de algodão bem confeccionado, como tecido para forrar edredons ou lençóis de algodão. O tecido de uma t-shirt também serve. Sobreponha um retângulo ao outro; deve coser a máscara facial de tecido como se fosse uma única peça de tecido.

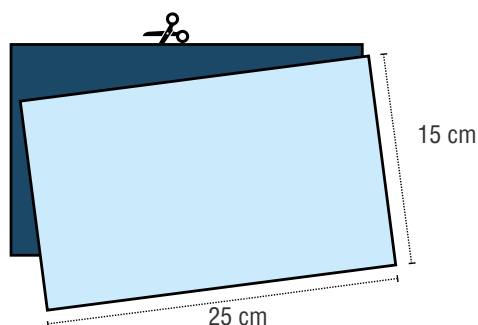

2. Dobre a extremidade dos lados mais compridos e faça uma bainha com 0,5 cm. De seguida, faça uma dobra de 1,25 cm ao longo dos lados mais curtos e cosa.

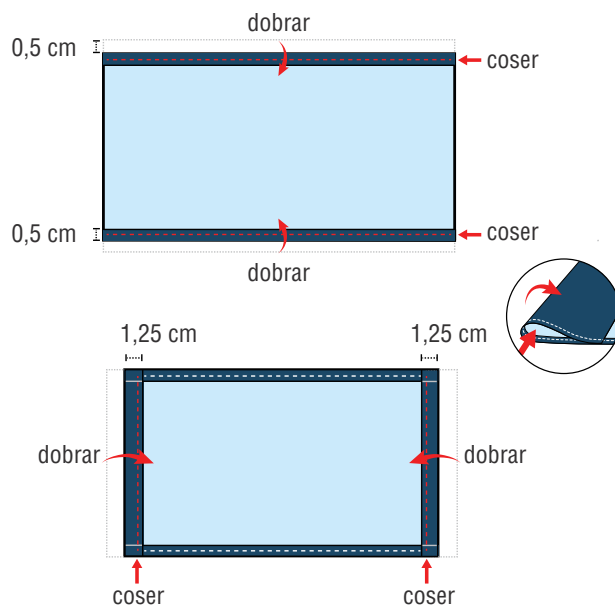

3. Passe um elástico de 15 cm de comprimento com 0,6 cm de largura pela bainha mais larga de cada lado da máscara facial de tecido. Este elástico servirá de suporte auricular. Use um alfinete de ama ou um gancho do cabelo para o enfiar. Aperte bem as extremidades.

Não tem elástico? Use fitas de cabelo ou faixas elásticas para a cabeça. Se só tiver cordel, pode fazer os laços mais compridos e atar a máscara de tecido atrás da cabeça.

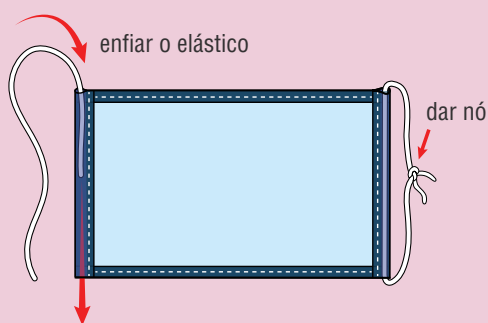

4. Puxe suavemente o elástico para que os nós fiquem presos dentro da bainha.

Junte os lados da máscara facial de tecido ao elástico e ajuste para que a máscara de tecido se ajuste ao seu rosto. Em seguida, cosa firmemente o elástico no lugar para evitar que escorregue.

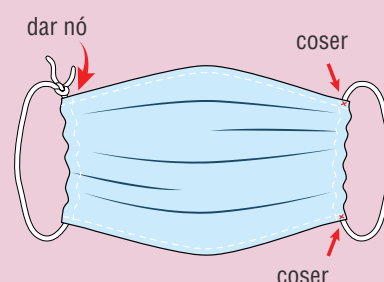

MÁSCARA FACIAL DE TECIDO COM CORTE RÁPIDO DE T-SHIRT (MÉTODO SEM COSTURA)

Materiais

- T-shirt
- Tesoura

TUTORIAL

1.

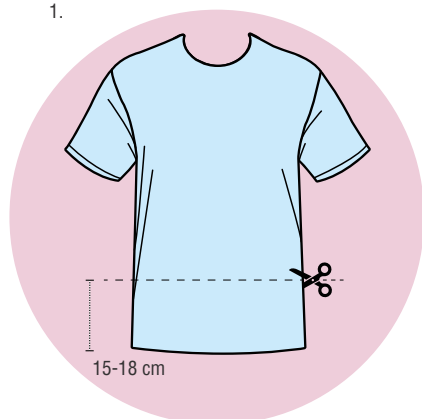

2.

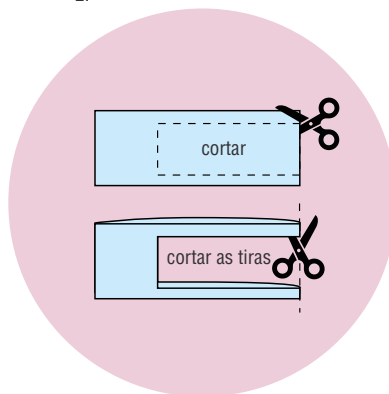

3.



MÁSCARA FACIAL DE TECIDO A PARTIR DE BANDANA (MÉTODO SEM COSTURA)

Materiais

- Tira de tecido ou lenço de algodão (quadrado com cerca de 50 cm x 20 cm)
- Filtro de café
- Elásticos (ou fitas de cabelo)
- Tesoura (se for cortar roupa)

TUTORIAL

1.

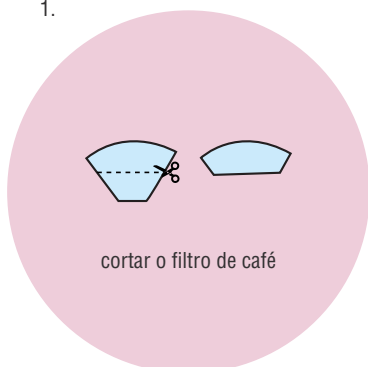

2.

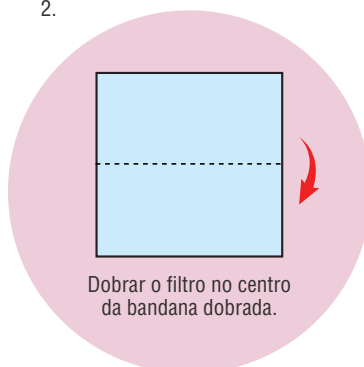

3.

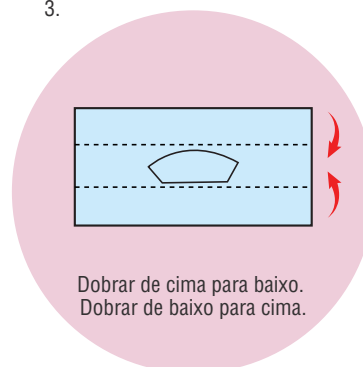

4.

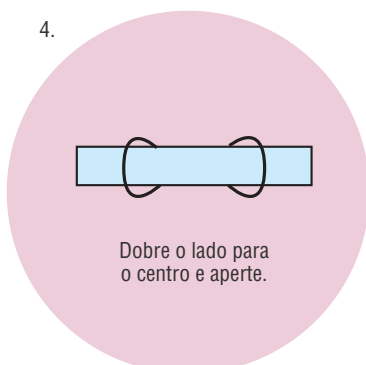

5.

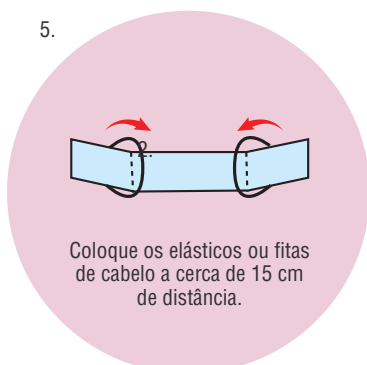

6.

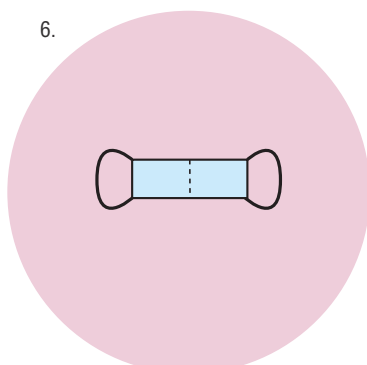

7.

